

WATER STERILIZER

UV SERIES FC

(IT) MANUALE D'INSTALLAZIONE, USO E MANUTENZIONE

(FR) MANUEL D'INSTALLATION, USAGE ET ENTRETIEN

**(EN) INSTALLATION, OPERATION AND MAINTENANCE
MANUAL**

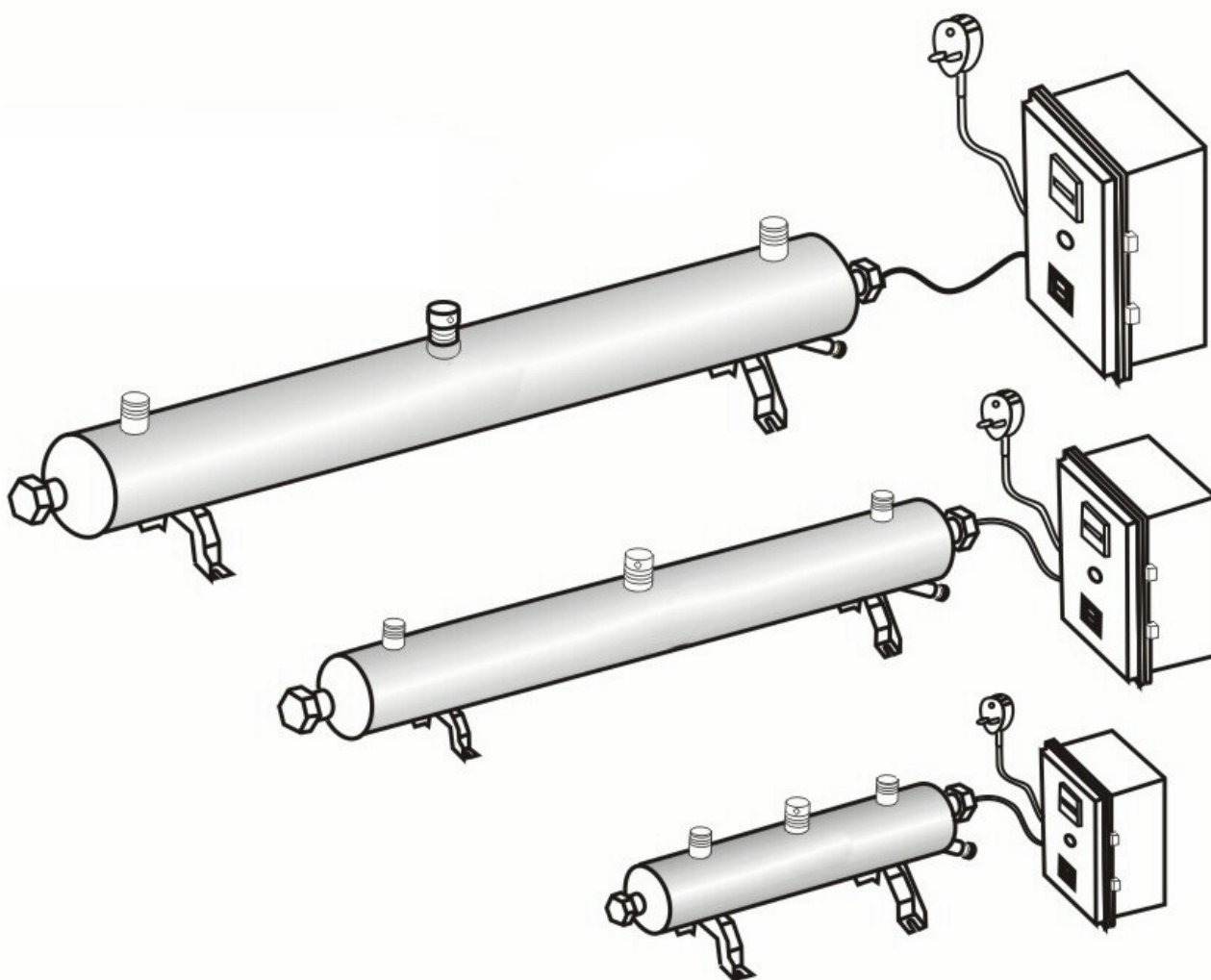

DIMENSIONAL DATA FOR CHAMBER

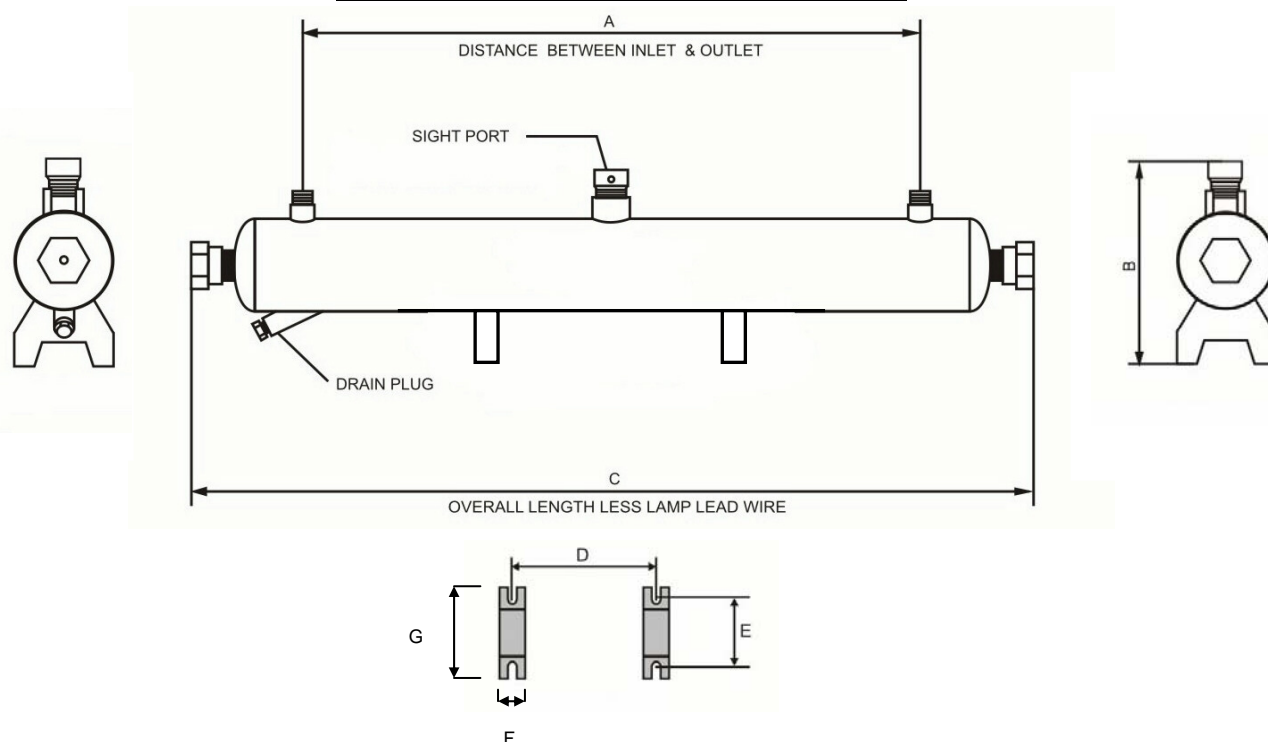

(IT)	(FR)	(EN)							
MODELLO	MODELE	MODEL	FC-8	FC-12	FC-15	FC-20	FC-24	FC-35	FC-45
CODICE	REF.	REF.	HA350	HA355	HA360	HA365	HA370	HA375	HA380
Materiale di costruzione	Matériel	Material	AISI 304	AISI 304	AISI 304	AISI 304	AISI 304	AISI 304	AISI 304
Alimentazione elettrica	Alimentation électrique	Electrical alimentation	230V – 50Hz	230V – 50Hz	230V – 50Hz	230V – 50Hz	230V – 50Hz	230V – 50Hz	230V – 50Hz
Consumo elettrico	Absorption électrique	Electrical absorption	29 W	40 W	65 W	65 W	80 W	100 W	120 W
Numero lampade	Nombre des lampes	Number of lamps	1	1	1	1	1	1	1
Portata max.	Débit max.	Flow rate max	1810 l/h	2720 l/h	3400 l/h	4536 l/h	5443 l/h	7938 l/h	10200 l/h
Raccordi idraulici	Raccords	Connections	¾" BSP M	1" BSP M	1" BSP M	1 ½" BSP M	1 ½" BSP M	2" BSP M	2" BSP M
Diametro camera	Diamètre chambre	Chamber diameter	110 mm	130 mm	130 mm	160 mm	160 mm	160 mm	160 mm
Interasse IN-OUT A	Entraxe IN-OUT A	Centre distance IN-OUT A	500 mm	690 mm	690 mm	690 mm	690 mm	983 mm	983 mm
B	B	B	210 mm	240 mm	240 mm	280 mm	280 mm	280 mm	280 mm
Ingombro C	Overall dimensions C	Dimensions C	710 mm	940 mm	940 mm	940 mm	940 mm	1235 mm	1235 mm
D	D	D	350 mm	455 mm	455 mm	500 mm	500 mm	600 mm	600 mm
E	E	E	115 mm	125 mm	125 mm	165 mm	165 mm	165 mm	165 mm
F	F	F	32 mm	32 mm	32 mm	32 mm	32 mm	32 mm	32 mm
G	G	G	135 mm	135 mm	135 mm	180 mm	180 mm	180 mm	180 mm
Attacco ispezione	Connexion d'inspection	Sight port connection	1" BSP F	1" BSP F	1" BSP F	1" BSP F	1" BSP F	1" BSP F	1" BSP F
Attacco scarico	Connexion d'évacuation	Drain connection	¾" BSP F	¾" BSP F	¾" BSP F	¾" BSP F	¾" BSP F	¾" BSP F	¾" BSP F
Pressione max	Pression max.	Pressure max	10 bar	10 bar	10 bar	10 bar	10 bar	10 bar	10 bar
Dose UV	UV dosage	UV dose	> 30.000 μWs/cm ²	> 30.000 μWs/cm ²	> 30.000 μWs/cm ²	> 30.000 μWs/cm ²	> 30.000 μWs/cm ²	> 30.000 μWs/cm ²	> 30.000 μWs/cm ²
Peso della camera	Poids de la chambre	Chamber weight	4,6 kg	8,3 kg	8,3 kg	11,1 kg	11,1 kg	11,3 kg	11,3 kg

DIMENSIONAL DATA FOR CONTROLLER BOX

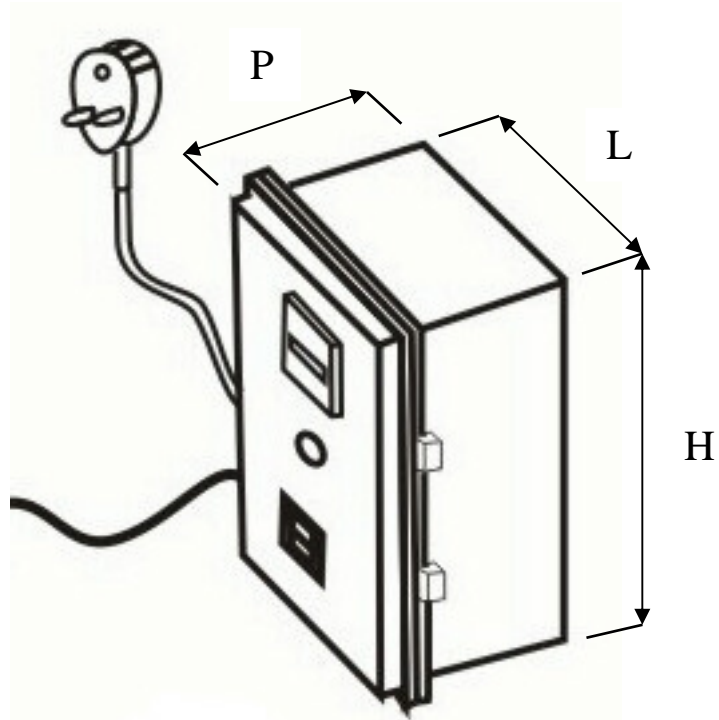

(IT)	(FR)	(EN)							
MODELLO	MODELE	MODEL	FC-8	FC-12	FC-15	FC-20	FC-24	FC-35	FC-45
CODICE	REF.	REF.	HA350	HA355	HA360	HA365	HA370	HA375	HA380
H	H	H	280 mm	280 mm	280 mm	280 mm	280 mm	350 mm	350 mm
L	L	L	190 mm	190 mm	190 mm	190 mm	190 mm	250 mm	250 mm
P	P	P	130 mm	130 mm	130 mm	130 mm	130 mm	155 mm	155 mm
Peso quadro elettrico	Poids du tableau de control	Control box weight	2,2 kg	2,3 kg	2,3 kg	2,3 kg	2,3 kg	3,5 kg	3,5 kg

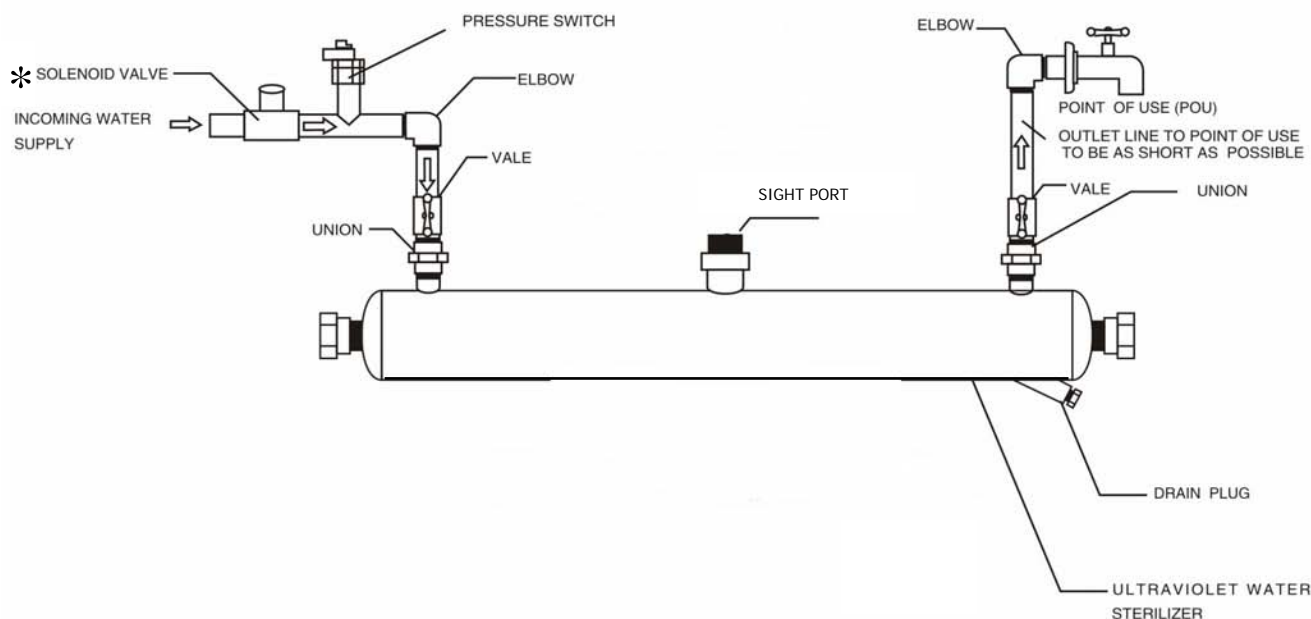

(IT) NOTE

- * Possibilità di collegamento elettrovalvola di blocco (solo per i modelli FC-35 e FC-45).
1. Installare l'apparecchiatura in un luogo facilmente accessibile al fine di facilitare l'ispezione e la manutenzione.
 2. Non permettere il congelamento dell'acqua all'interno dello sterilizzatore.
 3. Temperatura ambiente raccomandata: 32°C.
 4. Temperatura di esercizio compresa tra 2° e 40 °C.
 5. Pressione di esercizio massima pari a 10 bar.
 6. Grado di protezione IP55.

(FR) NOTES

- * Possibilité de connexion électrovanne d'arrêt (seulement pour les modèles FC-35 et FC-45).
1. Installer l'appareil dans un lieu facilement accessible pour faciliter l'inspection et l'entretien.
 2. Ne pas faire congeler l'eau dedans le stérilisateur.
 3. Température ambiante recommandé: 32°C.
 4. Température de fonctionnement 2 ÷ 40°C.
 5. Pression service max 10 bar.
 6. Classe de protection IP55.

(EN) NOTES

- * Possibility of connection shut down solenoid valve (only for models FC-35 and FC-45).
1. Install the sterilizer equipment in a easily accessible location to facilitate inspection and maintenance.
 2. Do not allow water sterilizer equipment to freeze.
 3. Maximum recommended ambient temperature: 32°C.
 4. Operating temperature 2 ÷ 40°C.
 5. Max operating pressure 10 bar.
 6. Protection class IP55.

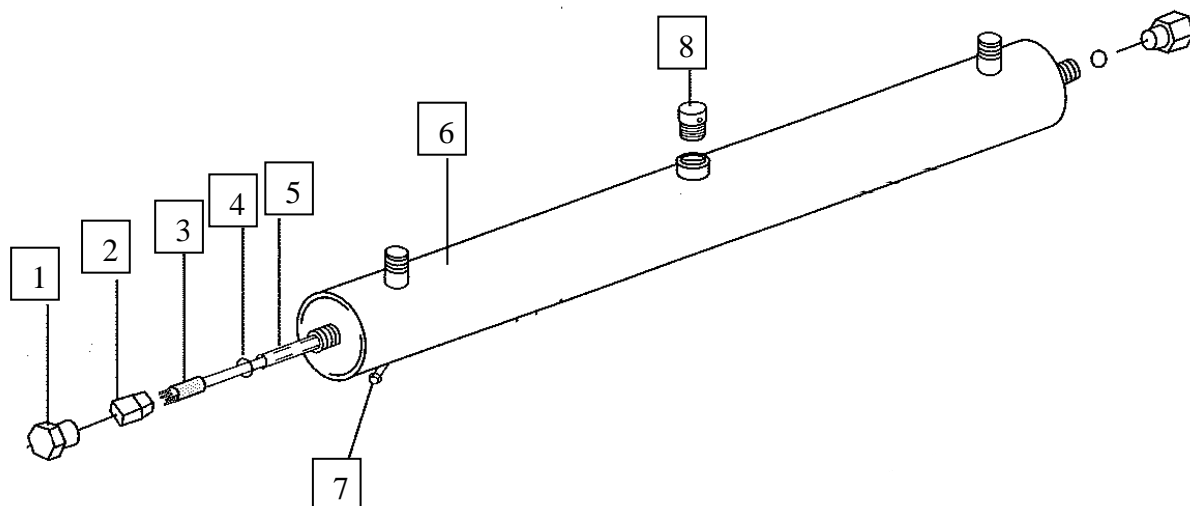

ITEM	(IT)	(FR)	(EN)	FC-8	FC-12	FC-15	FC-20	FC-24	FC-35	FC-45
1	DADO IN ACCIAIO LUCIDATO	ECROU EN ACIER POLI	STAINLESS STEEL NUT							
2	CONNETTORE QUADRIPIN DELLA LAMPADA	CONNEXION LAMPE	LAMP SOCKET & LEAD WIRE							
3	LAMPADA UV	LAMPE UV	UV LAMP	HA506	HA508	HA510	HA510	HA512	HA514	HA516
4	O-RING SILICONE	O-RING SILICONE	RUBBER O-RING	HA550	HA550	HA550	HA552	HA552	HA552	HA552
5	QUARZO	QUARTZ	QUARTZ SLEEVE	HA536	HA538	HA538	HA540	HA540	HA542	HA542
6	CAMERA IN ACCIAIO LUCIDATO	CHAMBRE EN ACIER POLI	STAINLESS STEEL CHAMBER							
7	TAPPO DI SCARICO	BOUCHON DE PURGE	DRAIN PLUG							
8	SIGHT PORT	SIGHT PORT	SIGHT PORT PLUG							

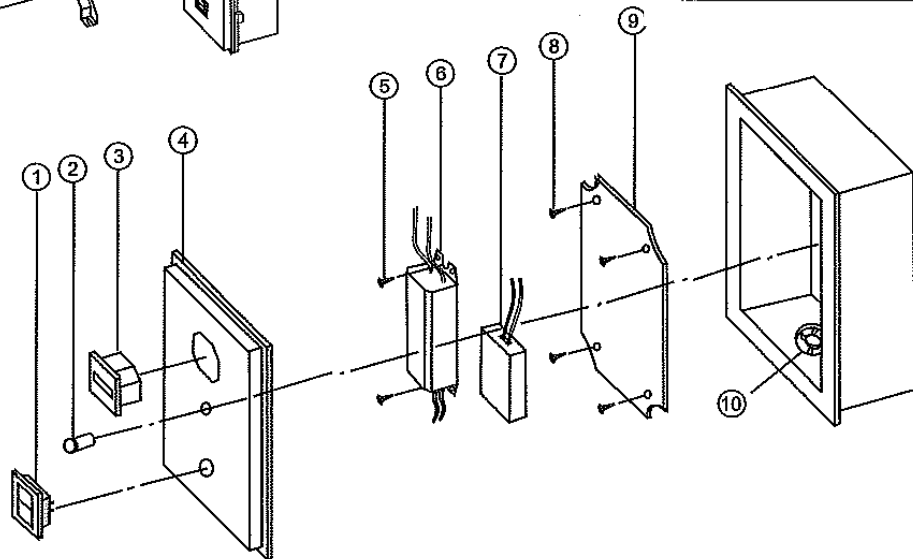
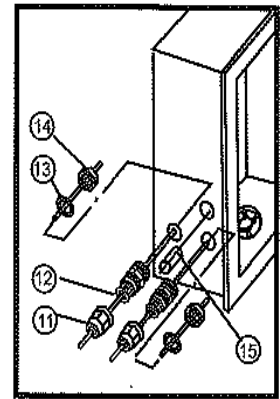
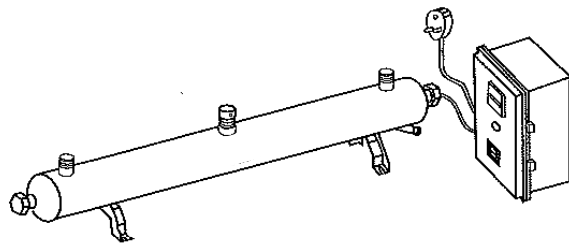

ITEM	(IT)	(FR)	(EN)
1	SWITCH	SWITCH	SWITCH
2	SPIA LUMINOSA	TEMOIN LUMINEUX	INDICATOR LIGHT
3	CONTAORE	COMPTEUR HORAIRE	ELAPSED TIME INDICATOR
4	QUADRO DI CONTROLLO DEL DEBATTERIZZATORE	TABLEAU DE CONTROLE DU STERILISATEUR	STERILIZER CONTROLLER BOX
5	VITE	VIS	SCREW
6	BALLAST HA563 PER UV MODELLO FC-8 FC-12	BALLAST HA563 POUR UV MODELE FC-8 FC-12	BALLAST HA563 FOR UV MODEL FC-8 FC-12
	BALLAST HA564 PER UV MODELLO FC-15 FC-20 FC-24	BALLAST HA564 POUR UV MODELE FC-15 FC-20 FC-24	BALLAST HA564 FOR UV MODEL FC-15 FC-20 FC-24
	BALLAST HA566 PER UV MODELLO FC-35 FC-45	BALLAST HA566 POUR UV MODELE FC-35 FC-45	BALLAST HA566 FOR UV MODEL FC-35 FC-45
7	ALLARME SONORO (OPZIONALE)	ALARME ACOUSTIQUE (OPTION)	AUDIO ALARM (OPTION)
8	VITE	VIS	SCREW
9	PIATTO DI SUPPORTO	PLAT DE MONTAGE	MOUNTING PLATE
10	VENTOLA DI AERAZIONE (OPZIONALE)	VENTILATEUR MECANIQUE (OPTION)	VENTILATING FAN (OPTION)
11	FILTRO	FILTREUR	WATER PROOF STRAINER
12	FILTRO	FILTREUR	WATER PROOF STRAINER
13	CUSCINETTO	COUSSINET	PAD
14	DADO DI PLASTICA	ECROU EN PLASTIQUE	PLASTIC NUT
15	FUSIBILE	FUSIBLE	FUSE

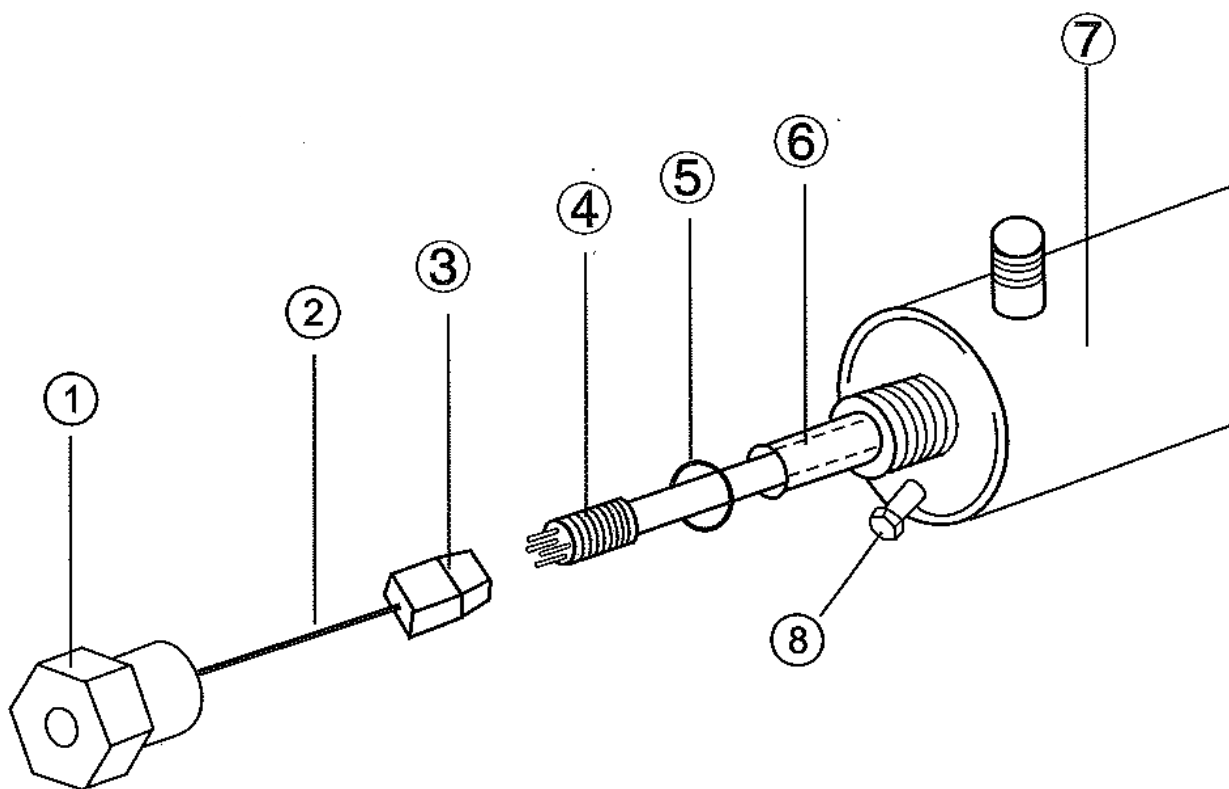

(IT) ATTENZIONE:

I raggi ultravioletti sono dannosi alla pelle e agli occhi.

La lampada a UV e il quarzo sono facilmente danneggiabili. Fare attenzione quando si rimuovono o sostituiscono le lampade e i quarzi.

Per un corretto utilizzo del debatterizzatore e per ottenere la massima efficienza occorre effettuare i seguenti interventi di manutenzione:

- per pulire o sostituire il quarzo:
 - il quarzo deve essere pulito ogni 3-6 mesi, pulire con alcool o un detergente;
 - il quarzo deve essere sostituito ogni 24 mesi.
- sostituire l'o-ring ogni 9-12 mesi.
- si consiglia di sostituire la lampada UV ogni 10.000 ore di servizio. Approssimativamente 12 mesi di servizio in continuo.

NOTA: tutti gli utilizzatori devono cambiare la lampada periodicamente poiché l'efficienza del dosaggio di radiazione germicida decade dopo un'attività di 10.000 ore sebbene la lampada sia ancora fluorescente.

- a) Svitare il dado (1) da entrambe le estremità;
- b) Disconnettere il connettore quadripin della lampada (3);
- c) Rimuovere con attenzione, dall'estremità senza connettore, l'o-ring (5) dal quarzo (6);
- d) Estrarre con attenzione la lampada (4) fuori dal quarzo (6);
- e) Rimuovere con attenzione l'o-ring (5) dal quarzo (6);
- f) Rimuovere con attenzione il quarzo (6) dal collettore;

NOTA: si consiglia di tenere il quarzo dalla parte posteriore con le dita in modo da non farlo cadere durante l'estrazione; una volta rimosso il quarzo, pulire con alcool o un detergente;

- g) Riasssemblare in ordine inverso assicurandosi che l'o-ring (5) sia posizionato sopra il quarzo (6);
- h) Non stringere troppo altrimenti il quarzo si potrebbe rompere.

(FR) ATTENTION:

Les rayons ultraviolets sont dangereux à la peau et aux yeux.

La lampe ultraviolet et le quartz sont très facile à endommager. Faire attention en enlevant ou replacent la lampe et le quartz.

Pour un correct usage du stérilisateur UV et pour avoir la max efficace on doit faire le suivant entretien:

- pour nettoyer ou remplacer le quartz:
 - le quartz doit être nettoyé chaque 3-6 mois, avec alcool ou un détergent;
 - le quartz doit être remplacé chaque 24 mois.
- l'o-ring doit être remplacé chaque 9-12 mois.
- le remplacement de la lampe UV est suggéré chaque 10.000 heures de service. Approximativement 12 mois de service continué.

NOTE: tous les utilisateurs doivent changer la lampe périodiquement puisque l'efficace du dosage de la radiation germicide décade chaque 10.000 heures de service, bien que la lampe soit encore fluorescente.

- a) Dévisser toutes les écrous (1) ;
- b) Enlever la connexion de la lampe (3);
- c) Enlever avec attention l'o-ring (5) du quartz (6) sans le connecteur;
- d) Tirer avec attention la lampe (4) du quartz (6);
- e) Enlever avec attention l'o-ring (5) du quartz (6);
- f) Enlever avec attention le quartz (6) du collecteur;
NOTE: il faut mieux tenir le quartz avec les doigts au fin d'éviter la chute; nettoyer avec alcool ou un détergent;
- g) Réassembler in ordre inversé; l'o-ring (5) doit être positionné au dessous du quartz (6);
- h) Pas serrer trop autrement on casse le quartz.

(EN) CAUTION:

The ultra-violet rays are harmful to skin and eyes.

Ultraviolet lamp and quartz sleeve are easily damaged. Pay attention when removing or replacing lamp and quartz sleeve.

To operate the sterilizer properly and attain its maximum efficiency that the user need to do some maintenance jobs as below:

- quartz sleeve cleaning or replacement:
 - quartz sleeve is to be cleaned every 3-6 months, clean with alcohol or a detergent;
 - quartz sleeve is to be replaced every 24 months.
- o-ring is to be replaced every 9-12 months.
- UV lamp replacement is recommended every 10.000 hours of operation. Approximately 12 months of continuous service.

NOTE: all the users need to change the lamp periodically because the efficiency of its germicidal radiation dosage will elapses after the operation of 10.000 hours or over although the lamp still can fluoresce in this time.

- a) Unscrew all the nuts (1);
- b) Disconnect the socket (3) from the pin head of lamp;
- c) Carefully remove o-ring (5) from quartz sleeve (6) without the pin head;
- d) Carefully withdraw lamp (4) from quartz sleeve (6);
- e) Carefully remove o-ring (5) from quartz sleeve (6);
- f) Carefully remove quartz sleeve (6) from chamber.
NOTE: it is advisable to support the quartz sleeve on the back side with your finger so that it does not drop to the bottom of the chamber when it slides past the chamber end, once the quartz sleeve is removed, clean with alcohol or a detergent;
- g) Reassemble in reverse order be sure o-rings (5) are placed on quartz sleeve (6);
- h) Do not over-tightening will cause quartz sleeve to break.

FC-8 FC-12 FC-15 FC-20 FC-24

Pay attention to the polarity

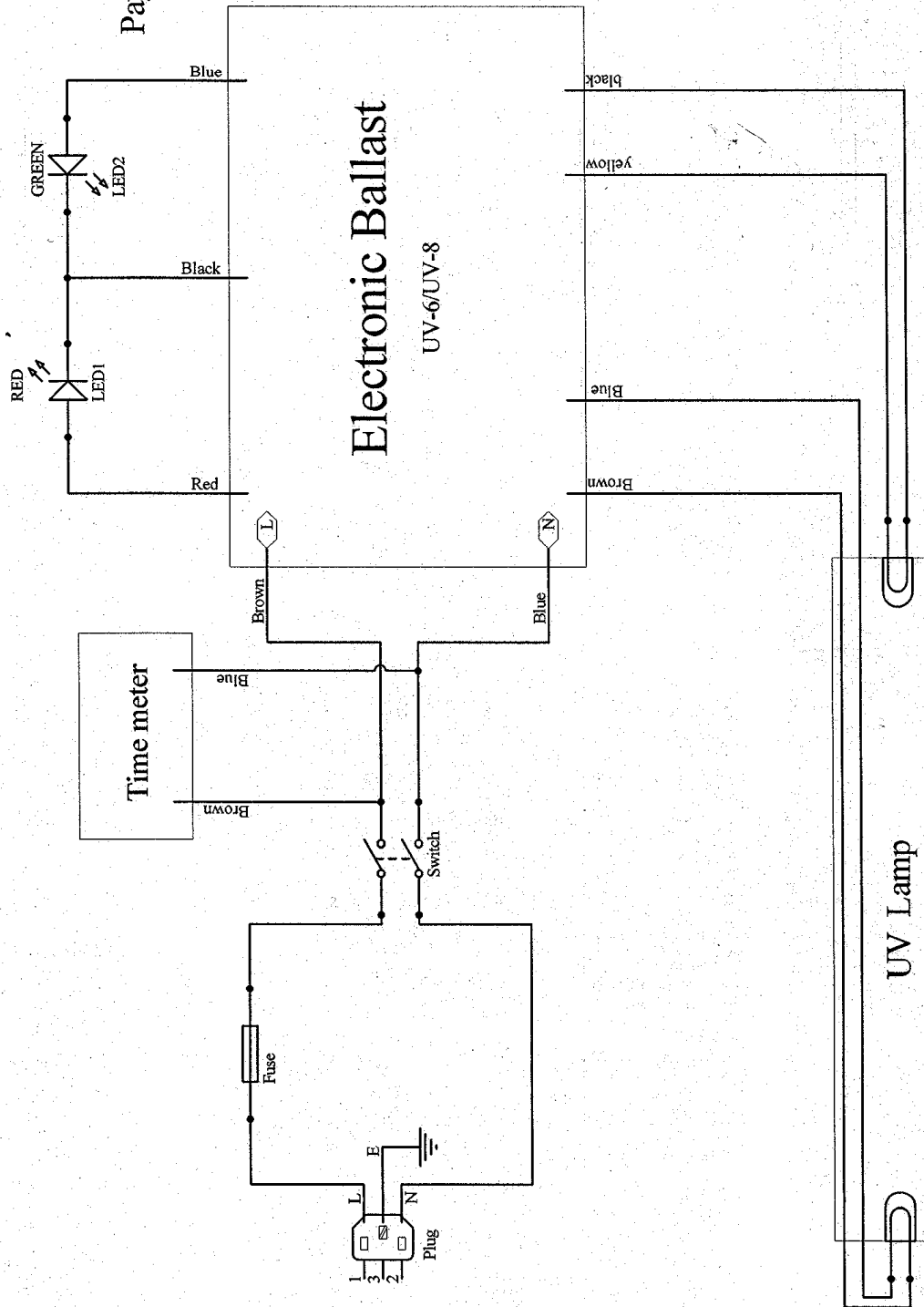

Input: 230V、50Hz

FC-35 FC-45

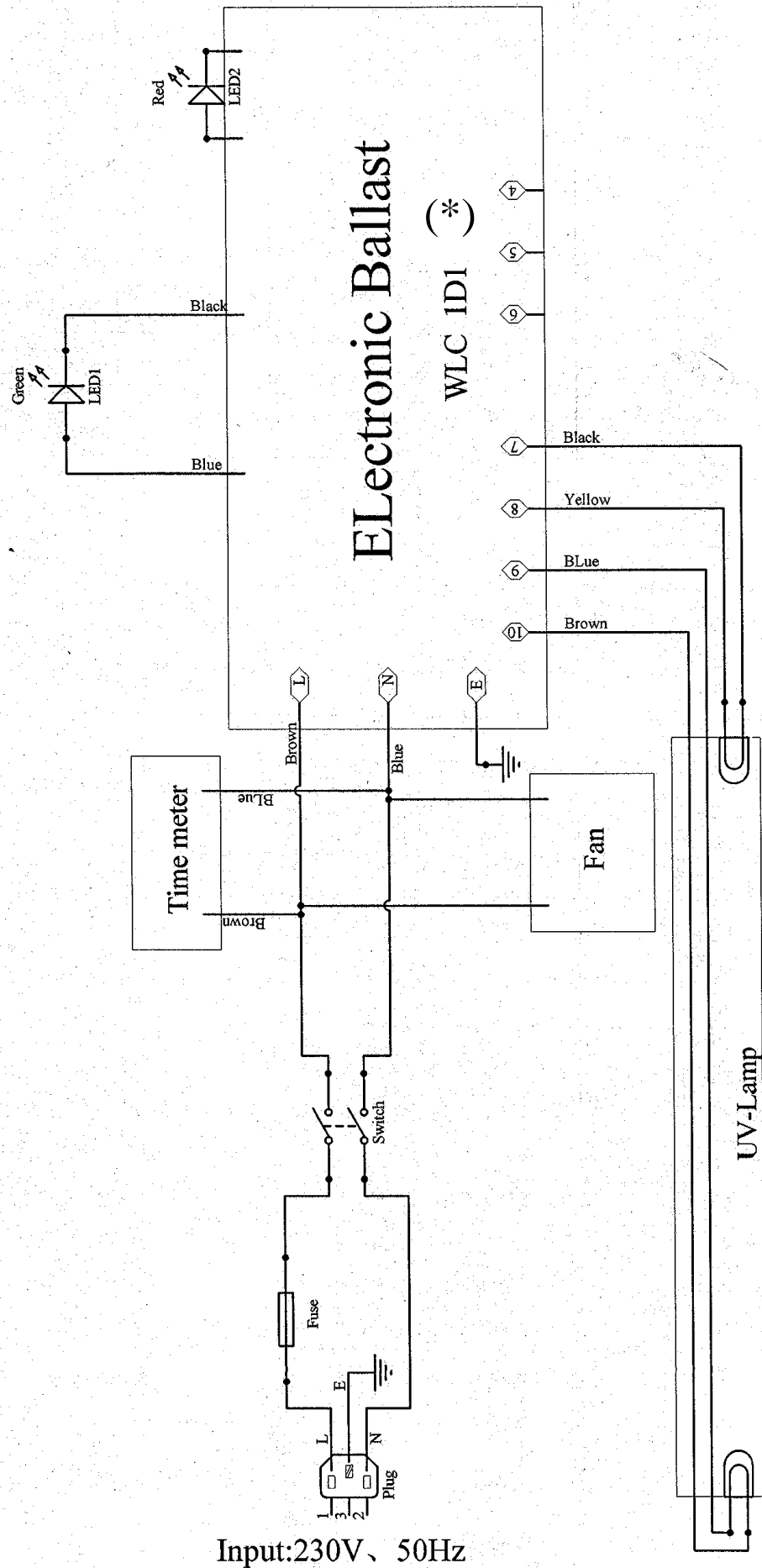

Input: 230V、50Hz

FC-35 FC-45

(*) Ballast WLC 1D1 single Lamp Diagram

UV LAMP ALARM RELAY

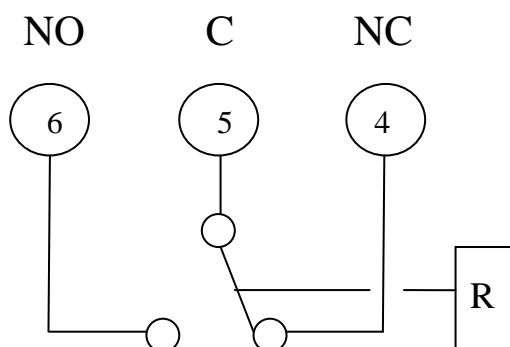

(IT) Relè allarme lampada UV:

eccitato in assenza di allarme.
Contatti puliti, max 3A 250V

(FR) Relais d' alarme de la lampe UV:

excité en absence d'alarme.
Contact électrique sans potentiel, max 3A 250V

(EN) UV Lamp Alarm Relay:

energized without alarm.
Free voltage contact, max 3A 250V